



ISTITUTO ISTRUZIONE SUPERIORE

“Vittorio Alfieri”

C.so Alfieri, n. 367 – Asti C.F. 92040320050 – Codice Ministero ATIS003007

con sezioni associate

LICEO CLASSICO “V.ALFIERI” - C.so Alfieri, 367 – 14100 Asti – Tel. Fax. 0141/593384 - ATPC00301E

I.P.S.S.C. “Q. SELLA” - Via Giobert, 2 – 14100 Asti – Tel. 0141/530346 Fax 0141/593434 – ATRC003016

LICEO ARTISTICO “B. ALFIERI” - Via Giobert, 23 - 14100 Asti - Tel. 0141/530183 Fax 0141/353989 - ATSD003014

AVVERTENZE IMPORTANTI PER LA SICUREZZA NELL'USO DELLE POSTAZIONI VDT

SCOPO DELLA PROCEDURA

La presente procedura di sicurezza, redatta ai sensi dell' *art. 33, comma 1, lettera c, del D.Lgs. 81/08*, deve essere applicata da tutto il personale che opera utilizzando apparecchiature munite di videoterminale, anche per periodi limitati di tempo, ed ha lo scopo di prevenire i rischi connessi all'utilizzo del videoterminale (nel seguito indicato con la sigla VDT). La Procedura va applicata nei confronti di tutte le postazioni munite di videoterminale (PC o Mac) presenti nei Laboratori o come postazioni singole.

RESPONSABILITA'

Tutti i lavoratori che operano utilizzando attrezzature munite di Videoterminali sono responsabili della corretta applicazione della presente Procedura. Gli Insegnanti che utilizzino i Laboratori con gli Studenti sono responsabili nel fornire una adeguata sorveglianza nei confronti del corretto utilizzo delle attrezzature da parte degli Studenti. Verrà eseguita, da parte dei preposti e della Dirigenza, un'opera di vigilanza rispetto alla corretta applicazione delle disposizioni impartite con la presente procedura.

MODALITA' OPERATIVE

Ogni lavoratore addetto all'utilizzo di attrezzature munite di VDT è tenuto ad effettuare le verifiche indicate qui di seguito presso la propria postazione di lavoro.

ERGONOMIA DEL POSTO DI LAVORO

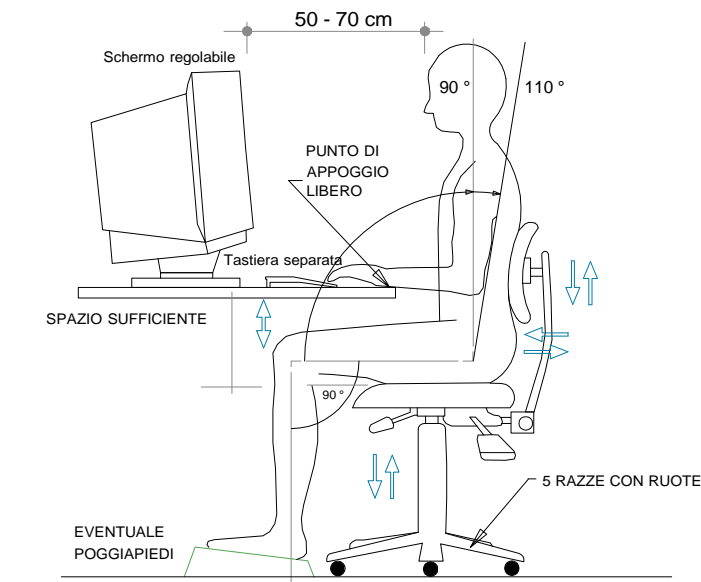

Con riferimento alla figura precedente , i lavoratori addetti dovranno:

- Sedersi sul sedile e regolarlo ad un'altezza tale che consenta di appoggiare i piedi sul pavimento e di formare un angolo di circa 90° tra le gambe ed il busto
- Se il sedile o il tavolo sono troppo alti è necessario richiedere un poggiatesta.
- Lo schienale deve essere posizionato in modo da sostenere per intero la zona lombare
- Lo schienale deve avere un'inclinazione di 90°, o appena superiore, rispetto al piano del pavimento

DISPOSIZIONE ATTREZZATURA DI LAVORO

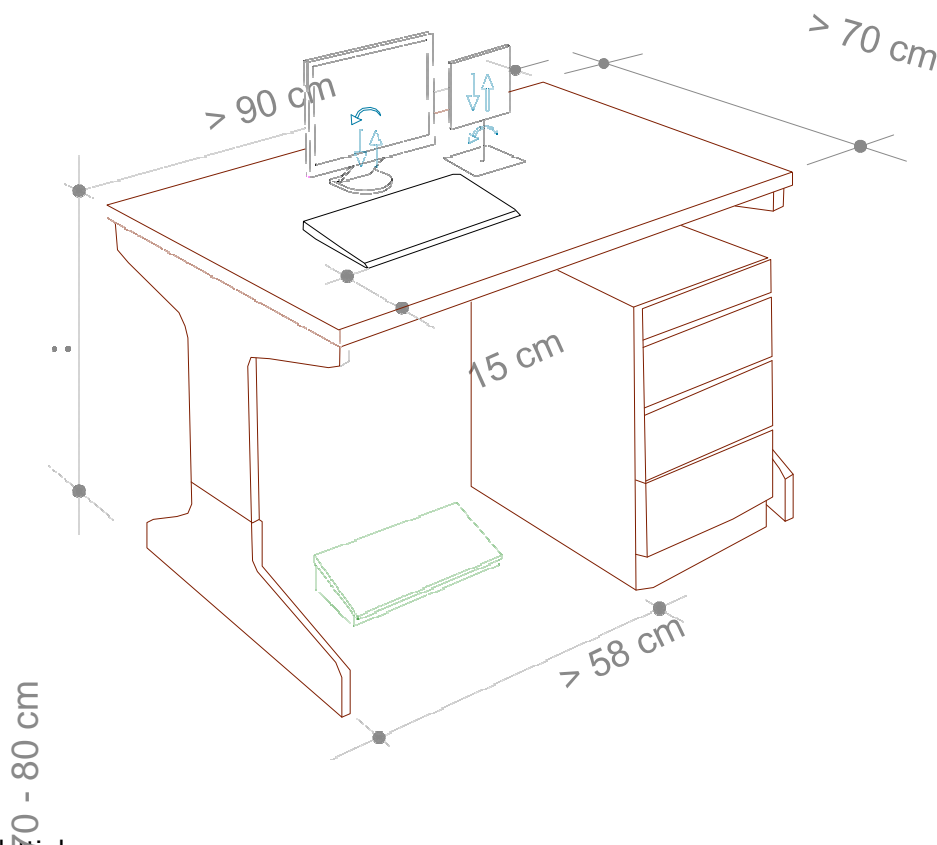

i lavoratori addetti dovranno:

- Disporre la tastiera in modo da lasciare tra essa e il bordo anteriore del tavolo uno spazio sufficiente per appoggiare gli avambracci durante la digitazione (almeno 15 cm,)
- Sistemare davanti a sé gli oggetti e le apparecchiature (monitor, documenti, leggìo e tastiera) che richiedono maggiore attenzione.
- L'organizzazione degli oggetti di cui sopra, dovrà essere tale da far rientrare gli stessi in un campo visivo il più ristretto possibile, in modo tale da dover compiere il minor numero possibile di spostamenti del capo durante l'esecuzione di un lavoro
- Verificare che i documenti sui quali si lavora siano sufficientemente illuminati integrando eventualmente l'illuminazione con lampade da tavolo
- Porre il monitor a una distanza di circa 50-70 cm. dagli occhi, regolando lo stesso in modo che sia leggermente più in basso dell'altezza degli occhi.
- Usare i comandi per la regolazione della luminosità, del contrasto e della risoluzione del video, per una distinzione ottimale dei caratteri.
- E' opportuno, quando possibile, organizzare il proprio lavoro alternando il tempo impegnato al VDT con periodi, anche di pochi minuti, in cui si svolgano compiti che permettano, cambiando posizione, di sgranchirsi le braccia e la schiena e non comportino una visione ravvicinata.
- Nelle pause di lavoro evitare di rimanere seduti impegnando la vista.

ILLUMINAZIONE

Verificare che non vi siano riflessi fastidiosi sullo schermo e, in caso contrario, regolare l'orientamento dello schermo rispetto alle finestre e/o alle fonti luminose artificiali. Lo schermo deve essere posto in modo che le finestre siano disposte lateralmente

In caso di bisogno è necessario poter regolare l'intensità della luce proveniente dalle finestre agendo opportunamente sulle tende.



Figura 1 – CORRETTA POSIZIONE DEL POSTO DI LAVORO RISPETTO ALLA ILLUMINAZIONE NATURALE



Figura 2 –CORRETTA ILLUMINAZIONE DEL POSTO DI LAVORO

COMPUTER PORTATILI

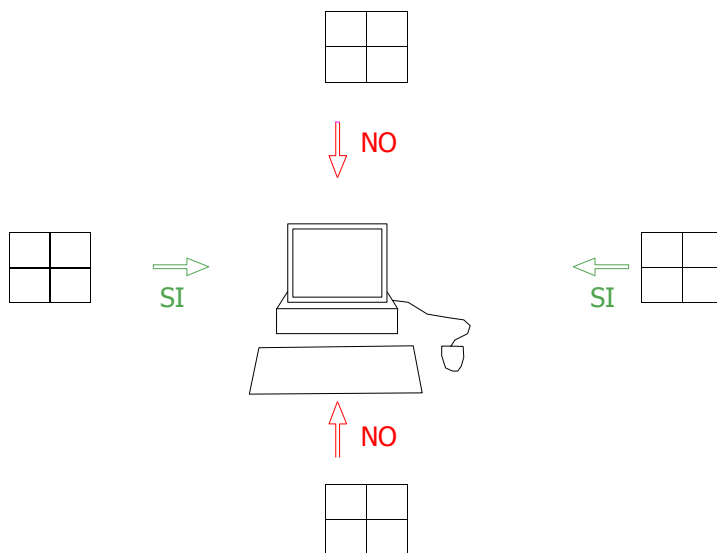
In caso di utilizzo prolungato di computer portatili, come previsto dal punto 1, lettera f) dell' Allegato XXXIV del D.Lgs. 81/08, il lavoratore dovrà utilizzare la tastiera ed il mouse esterno nonché il supporto speciale in dotazione per il corretto posizionamento dello schermo (in alternativa potrà essere impiegato uno schermo separato, conforme a quello già descritto, collegato al notebook)

IMPIANTO ELETTRICO

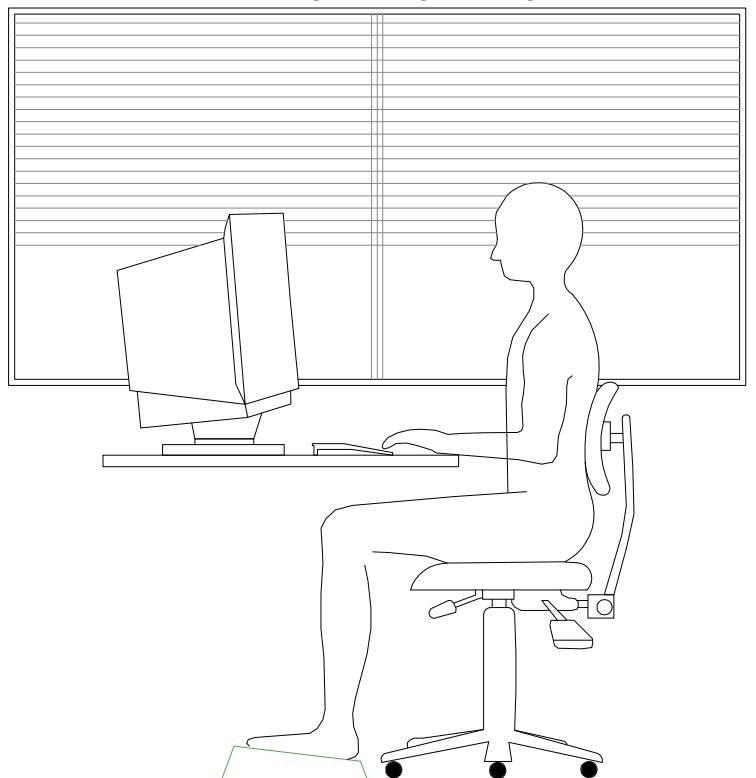

E' assolutamente vietata qualsiasi manomissione dell'impianto elettrico e qualsiasi intervento non autorizzato.

Non smontare mai il PC e non aprire il contenitore per effettuare riparazioni o altro. Per eventuali interventi (espansioni, cambio di schede, ecc.) occorrerà rivolgersi al personale a ciò addetto o all'assistenza tecnica.

Non togliere la spina dalla presa tirando il filo. Si potrebbe rompere il cavo o l'involucro della spina rendendo accessibili le parti in tensione.

Se la spina non esce, evitare di tirare con forza eccessiva, perché si potrebbe strappare la presa dal muro.

Quando una spina si rompe occorre farla sostituire con una nuova marchiata IMQ (Istituto italiano del Marchio di Qualità). Non tentare di ripararla con nastro isolante o con l'adesivo. E' un rischio inutile! Informare immediatamente il responsabile.

Non attaccare più di un apparecchio elettrico a una sola presa. In questo modo si evita che la presa si surriscaldi con pericolo di corto circuito e incendio.

Situazioni che vedono installati più adattatori multipli, uno sull'altro, sono espressamente vietate.

Se indispensabili, e previa autorizzazione del responsabile della sicurezza, usare sempre adattatori e prolunghie idonei a sopportare la corrente assorbita dagli apparecchi utilizzatori. Su tutte le prese e le ciabatte è riportata l'indicazione della corrente, in Ampere (A), o della potenza massima, in Watt (W).

Spine di tipo tedesco (Schuko) possono essere inserite in prese di tipo italiano solo tramite un adattatore che trasferisce il collegamento di terra effettuato mediante le lamine laterali ad uno spinotto centrale. E' assolutamente vietato l'inserimento a forza delle spine Schuko nelle prese di tipo italiano. Infatti, in tale caso dal collegamento verrebbe esclusa la messa a terra.

